

# BASCULEUR BH 1500

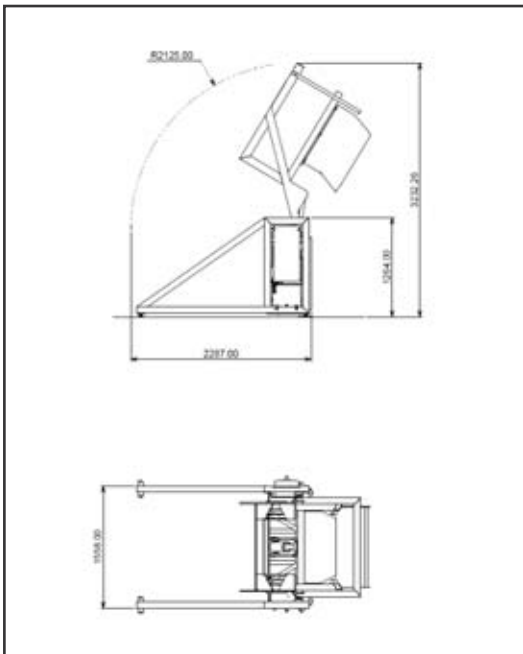

- CONSTRUCTION INOX 304L MICROBILLE.
- POUR CONTAINER CAPACITE 700 KG.
- CHARGEMENT DU CONTAINER TRANSVERSALEMENT OU LONGITUDINALEMENT.
- SECURITE MAXIMALE GRACE AU SAS PROTEGE PAR CELLULES OPTIQUES.
- MOUVEMENT DE LEVAGE ET DE DESCENTE ENTIEREMENT AUTOMATIQUE DE MALAXAGE SUIVANT LES RECETTES.
- GOULOTTE DE DEVERSEMENT ADAPTEE A CHAQUE APPLICATION.

# BASCULEUR POUR CONTAINER 700 L

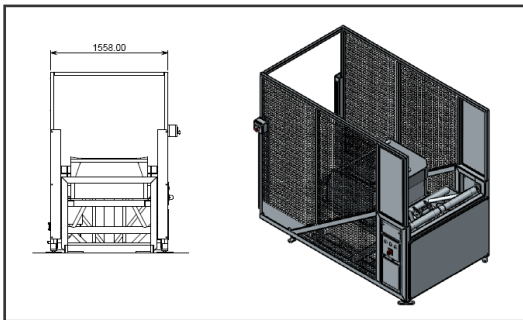
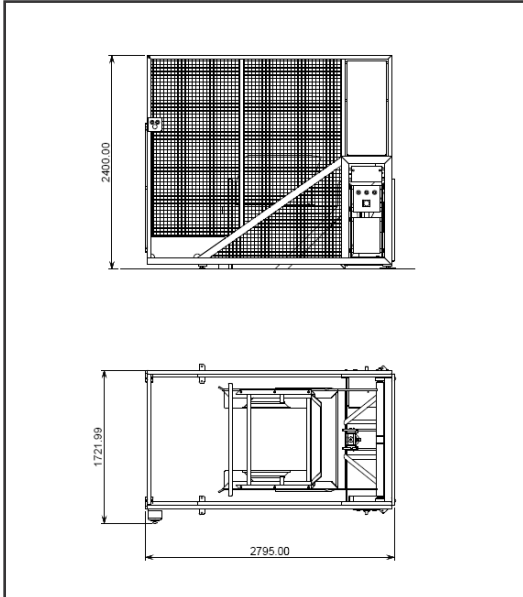

## CARACTÉRISTIQUES GÉNÉRALES :

- Construction inox 304 microbillé tubulaire de section 100 mm assurant une rigidité importante de l'ensemble.
- Immobilisation automatique du container.
- Dimensions maxi du container 1200\*1000.
- Orientation longitudinale ou transversale du container.
- Poids 1000 Kg.
- Vitesse de basculement réglable, mini 20 s.
- Levage par vérin hydraulique Ø 100 mm.
- Mouvement de basculement automatique.

## CARACTÉRISTIQUES ÉNERGETIQUES :

- Électricité 240 / 400 V tri + terre.
- Alimentation 2 kW.
- Boutonnerie de marque ELAN IP 69K.
- Motorisation LEROY et pompe hydraulique HPI.
- Boîtier de commande déportée montée/descente avec 3 ml de câble.

## SECURITE :

- Conforme aux normes CE.
- Sas protégé par cellule optique de sécurité SICK.
- Clapet antiretour piloté fixé sur le vérin.

